

*Согласовано*

\_\_\_\_\_  
\_\_\_\_\_  
\_\_\_\_\_

*Утверждаю  
Директор  
ООО "Тест-Контакт"  
Сурков М.А.*

\_\_\_\_\_  
\_\_\_\_/\_\_\_\_2016г.

\_\_\_\_\_  
\_\_\_\_/\_\_\_\_2016г.

*Паспорт контактирующего устройства  
CGA-cl-p-416-1.27-001*

Внешний вид и габаритные размеры КУ  
CGA-cl-p-416-1.27-001

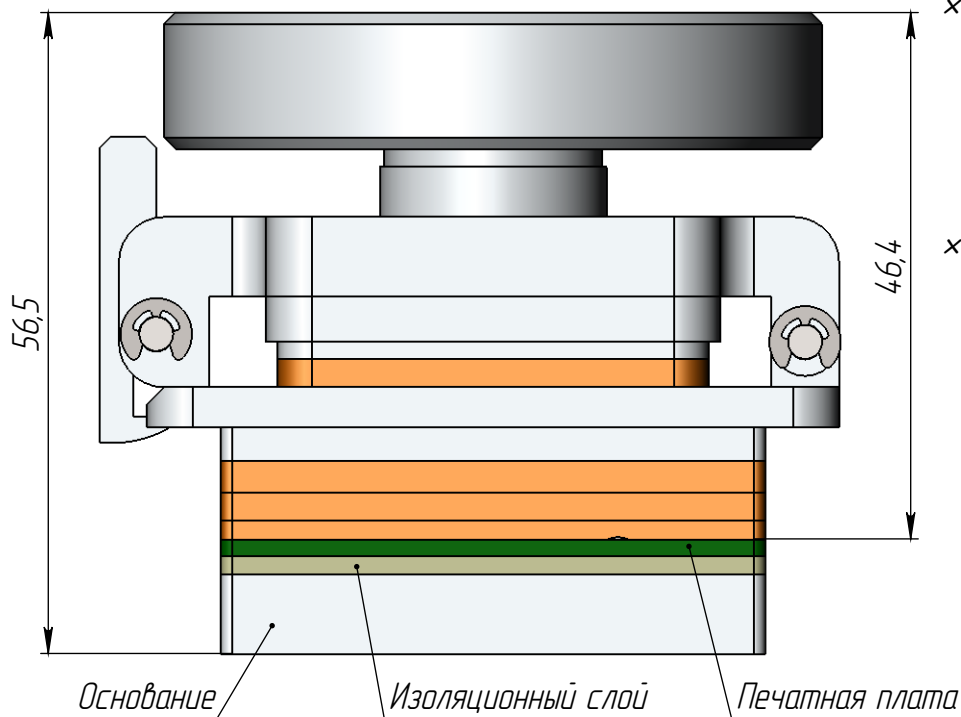

- × Фиксация КУ на посадочном месте печатной платы осуществляется болтами M2 (без пайки).
- × Число мест крепления - 8.
- × Базирование КУ относительно платы осуществляется штифтами  $\phi 2$  мм.
- × Количество штифтов - 2 шт.

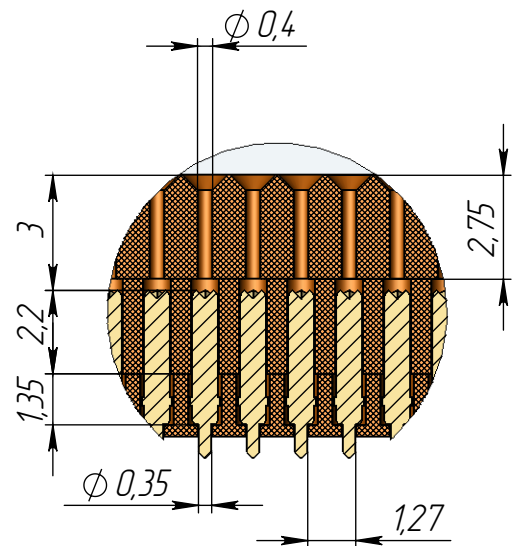
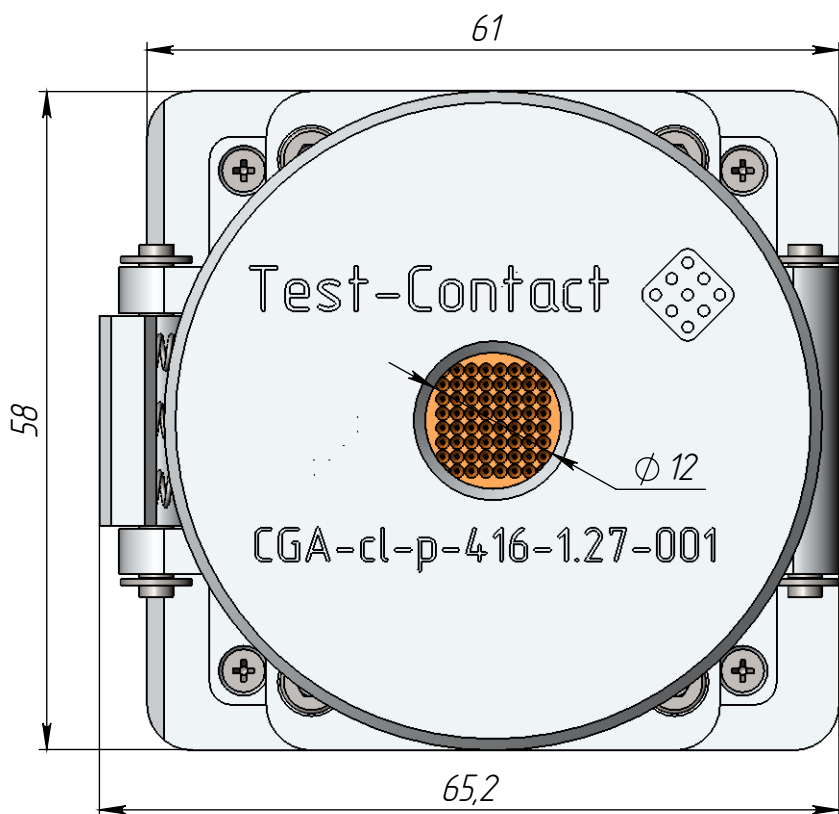

- × Количество ЭРИ, устанавливаемых в КУ, шт. - 1
- × Количество выводов КУ, шт. - 416
- × Материал КУ (торговая марка) - PEI ULTEM 1000, алюминий
- × Материал коннекторов - ВeCu
- × Покрытие коннекторов - Au
- × Диапазон рабочих температур, °C -55...+150
- × Максимальный ток на один контакт (НУ), А - 1
- × Электрическое сопротивление коннектора, мОм - <30
- × Ширина полосы, ГГц@- 3 дБ - >1

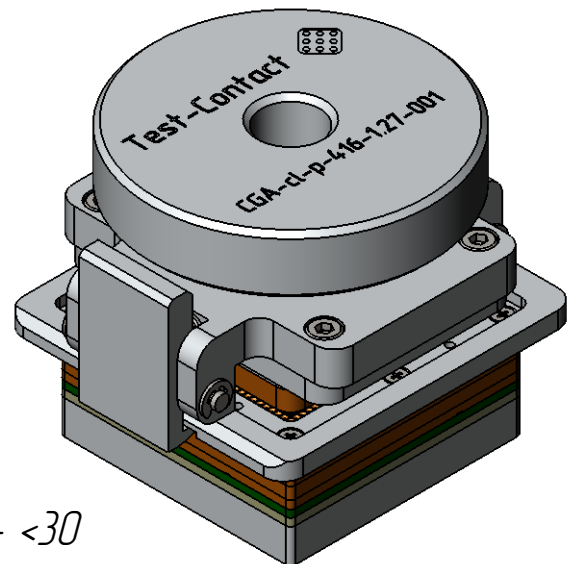

Внешний вид и габаритные размеры КУ  
CGA-cl-p-416-127-001

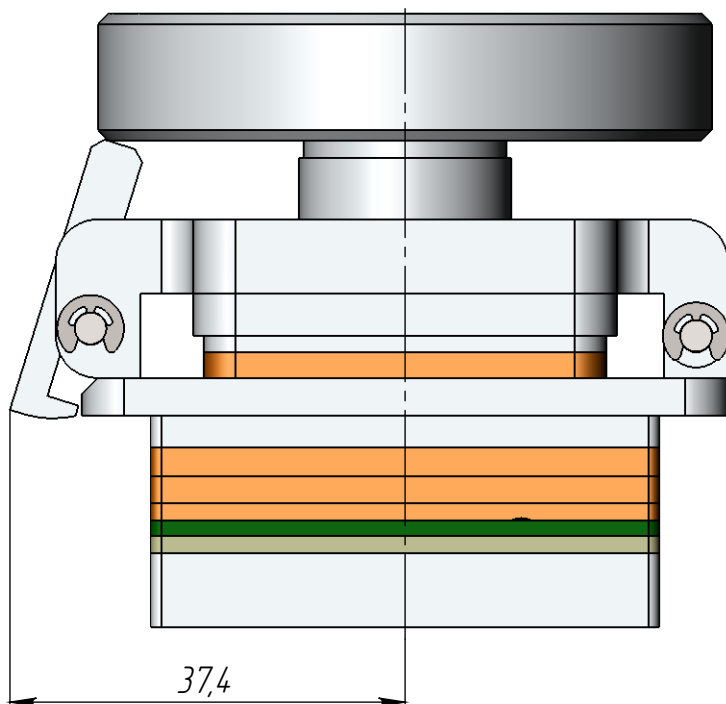
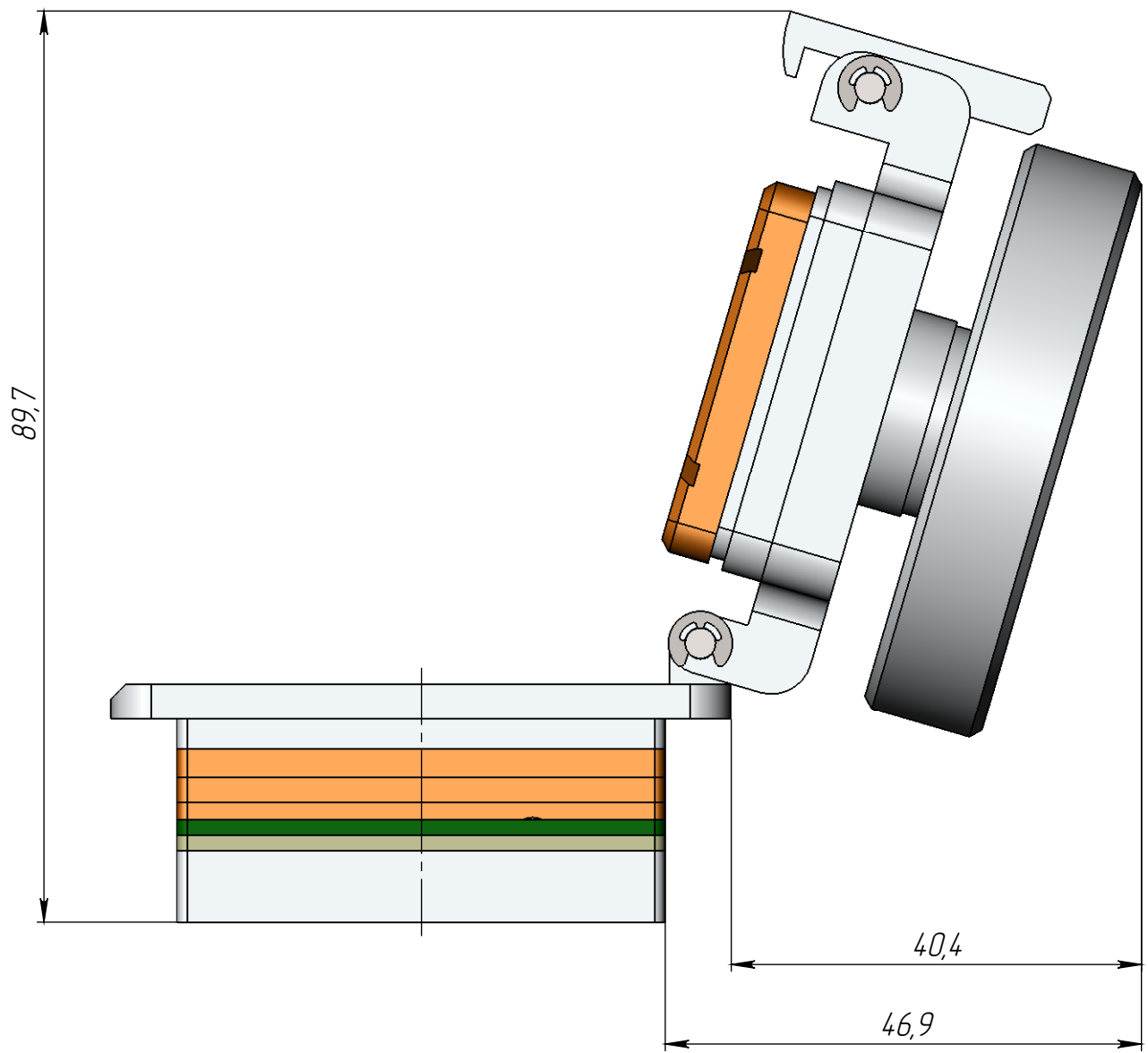

Вид на устройство сверху

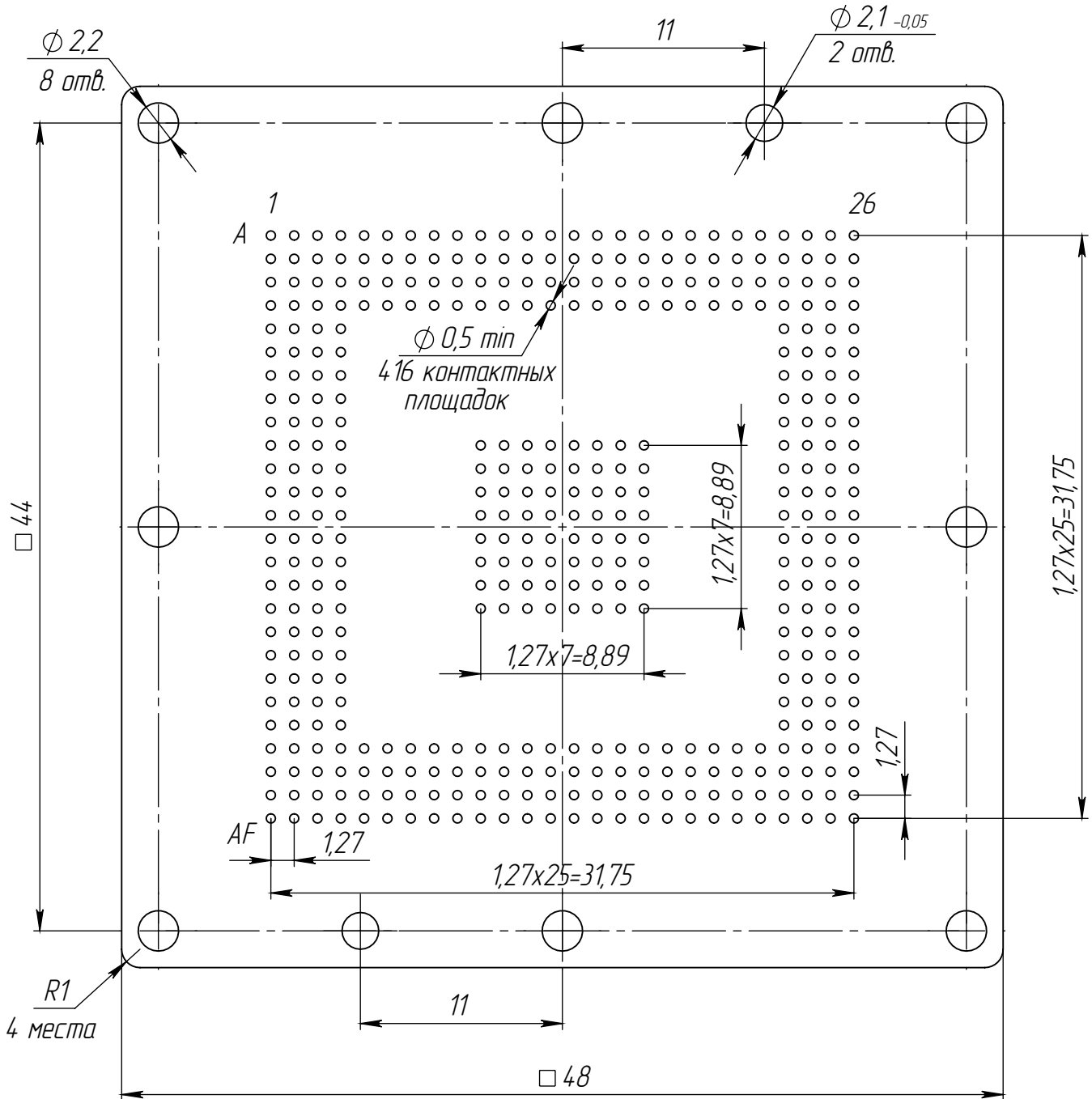

1. \*Размер для справок.
2. Все размеры в миллиметрах.
3. Общие допуски по ГОСТ 30893.2-МК.

# Место установки ЭРИ

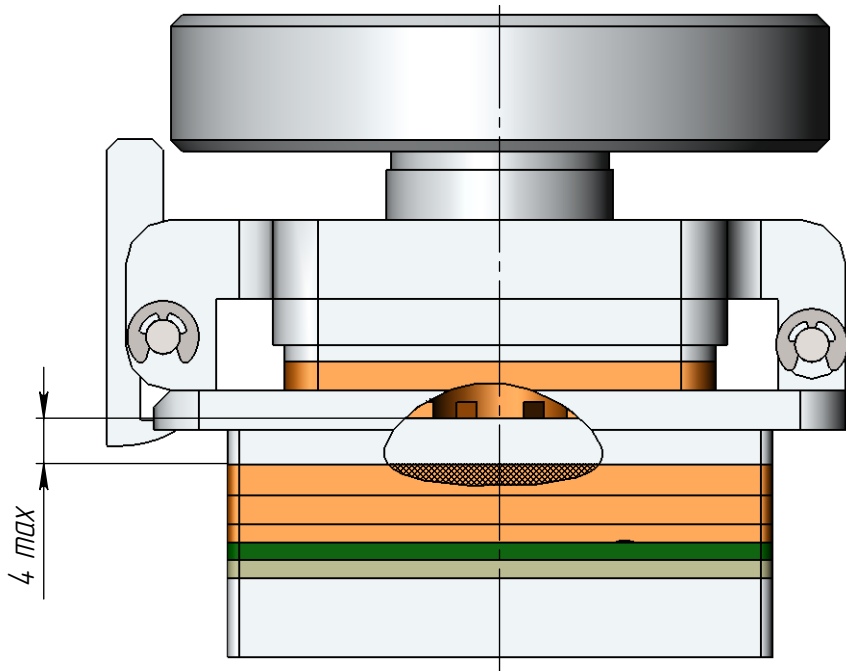

A (10 : 1)

$\phi 0,4$   
4/16 отв.

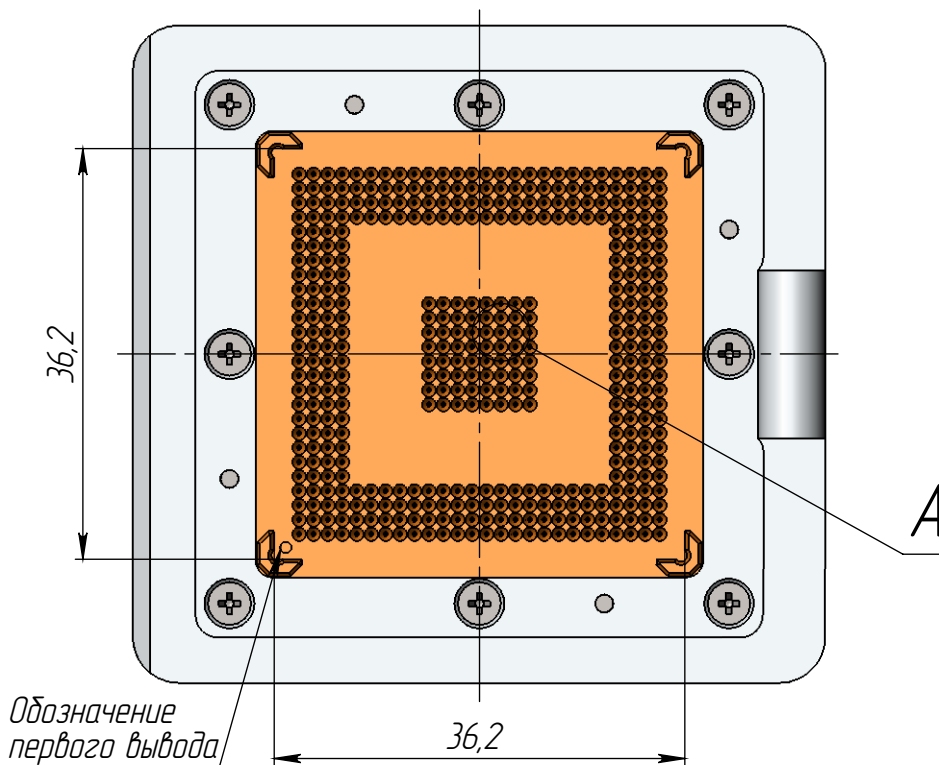
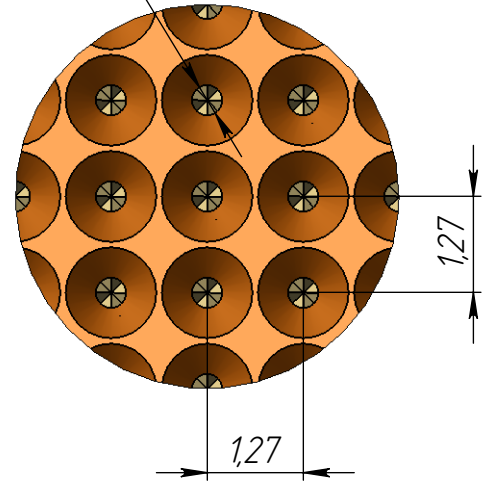

1. \* - Размер для справок.
2. Все размеры в миллиметрах.
3. Общие допуски по ГОСТ 30893.2-МК.

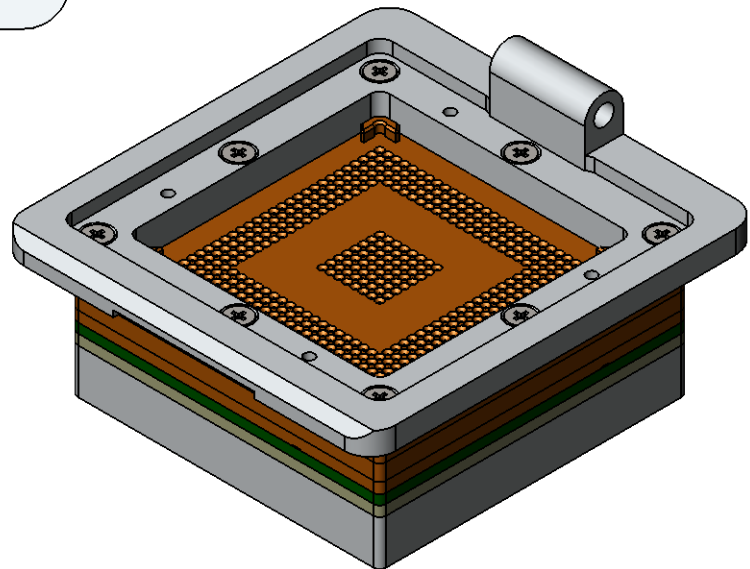

# Внешний вид и габариты ЭРИ (предоставляется заказчиком)

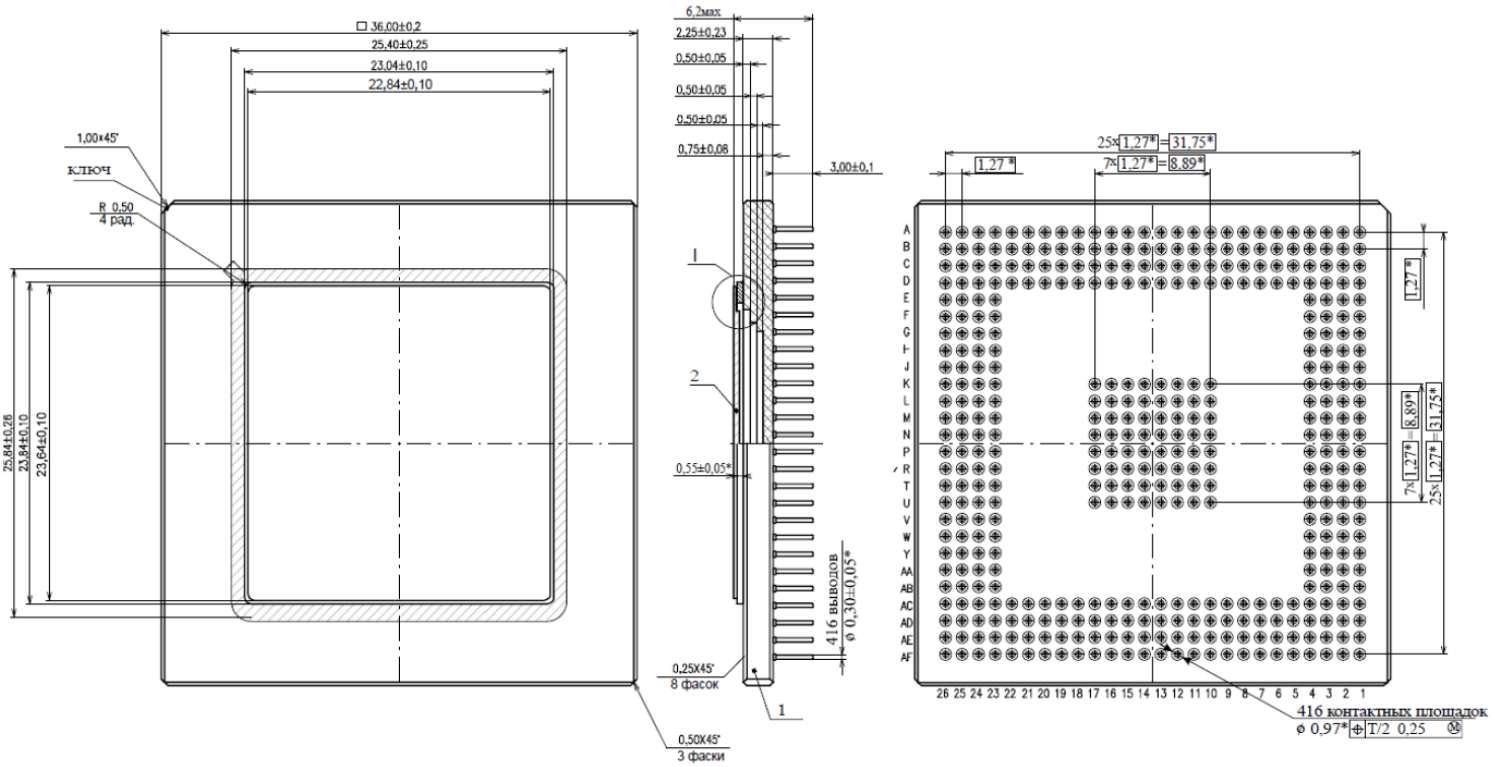

## *Правила эксплуатации КУ*

### *1. Перед началом эксплуатации:*

- обработать контакты КУ и площадки ПП специализированным очистительным спреем Scotch 1625 или аналогом;*
- производить установку КУ после просушки ПП.*

### *2. В процессе эксплуатации:*

#### *Через каждый цикл ЭТТ:*

- обрабатывать контакты КУ специализированным очистительным спреем Scotch 1625 или аналогом*
- промывать КУ в ультразвуковой ванне*

#### *Через каждые 1000 циклов ВК:*

- обрабатывать контакты КУ специализированным очистительным спреем Scotch 1625 или аналогом*
- промывать КУ в ультразвуковой ванне.*

*3. Внимание! Предохранять контакты и рабочие поверхности КУ от соприкосновения с посторонними предметами и телами вне процесса эксплуатации изделия.*